

Prowadnica kulkowa H45 GX2
Ball bearing slides H45 GX2
Шариковая направляющая H45 GX2

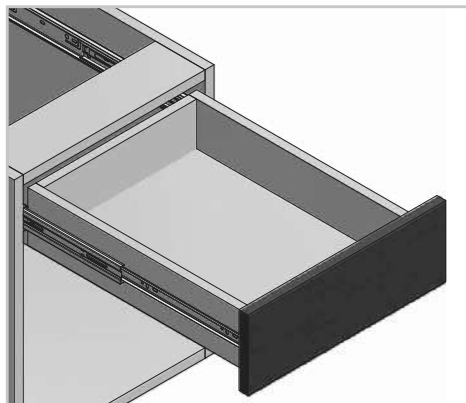

ZASTOSOWANIE / APPLICATION / ПРИМЕНЕНИЕ



PARAMETRY / CHARACTERISTICS / ХАРАКТЕРИСТИКИ

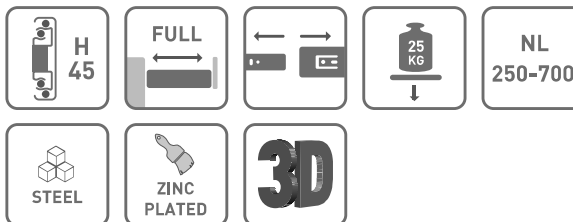



PAKOWANIE / PACKING / УПАКОВКА

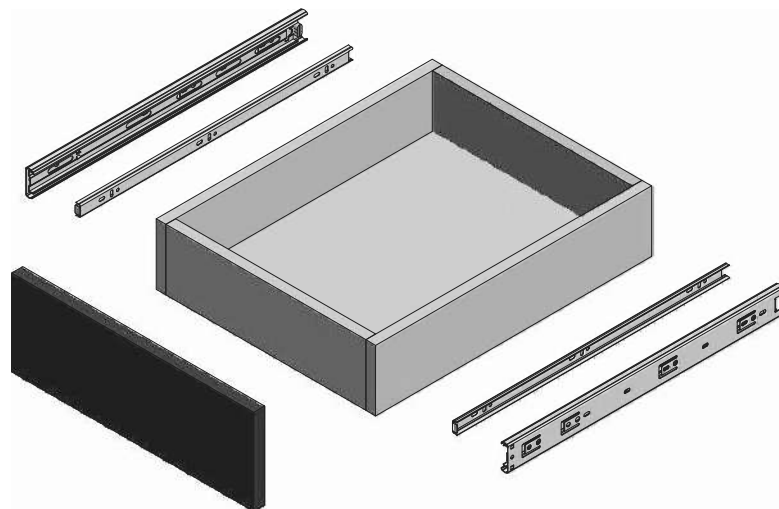

INFORMACJE DODATKOWE / ADDITIONAL INFORMATION / ДОПОЛНИТЕЛЬНАЯ ИНФОРМАЦИЯ

PROWADNICA 2 SZT.
 DRAWER SLIDES 2 PCS.
 НАПРАВЛЯЮЩИЕ 2 ШТ.



NL mm		AV mm
250	PK-0H45250GX2	-
300	PK-0H45300GX2	-
350	PK-0H45350GX2	-
400	PK-0H45400GX2	-
450	PK-0H45450GX2	-
500	PK-0H45500GX2	-
550	PK-0H45550GX2	-
600	PK-0H45600GX2	-
650	PK-0H45650GX2	-
700	PK-0H45700GX2	-

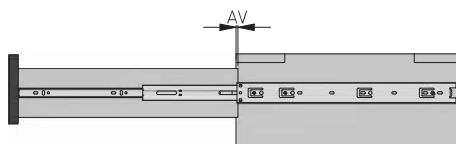

NL = długość nominalna prowadnicy
 nominal slide length
 номинальная длина направляющей

AV = strata wysuwu
 extension loss
 потеря выдвижения

szerokość szuflady / drawer width /
ширина ящика

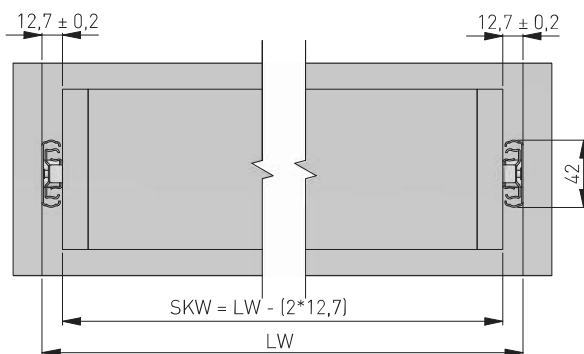

LW = wewnętrzna szerokość szafki / inner cabinet width / внутренняя ширина корпуса
SKW = szerokość szuflady / drawer width / ширина ящика

rozstaw otworów montażowych / mounting dimensions / монтажные отверстия

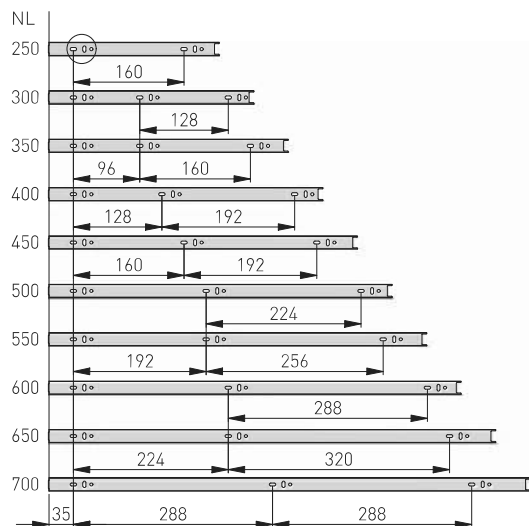
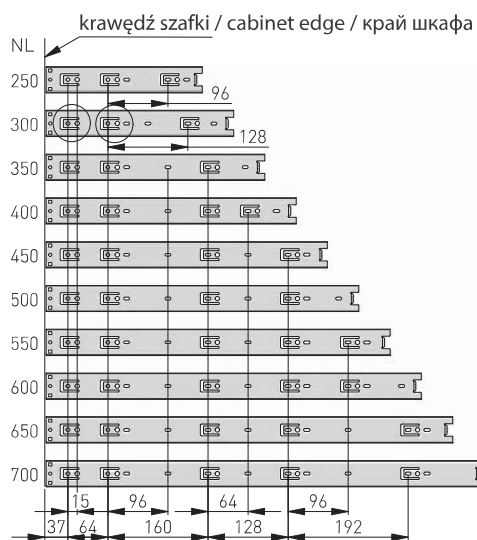

szuflada standardowa / standard drawer / стандартный ящик

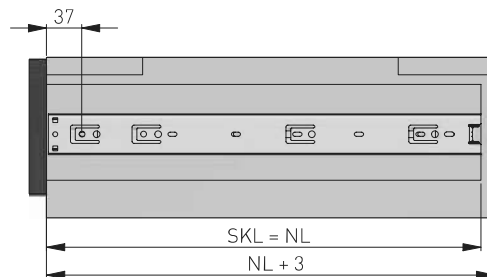

szuflada wewnętrzna / inner drawer / внутренний ящик

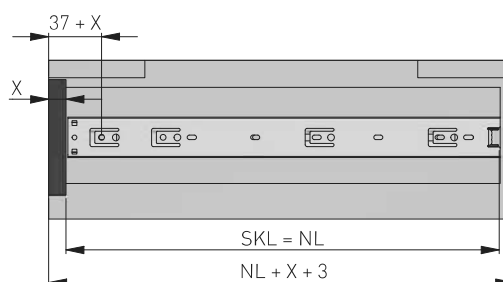

X = grubość frontu / drawer front thickness / толщина фасада

SKL = głębokość szuflady / drawer depth / глубина ящика

NL = długość nominalna prowadnicy / nominal slide length / номинальная длина направляющей

